

SOFT POWER ÎN POLITICILE EXTERNE ALE STATELOR

*Silvestru MAXIMILIAN, Galina ULIAN,
Iulia CAPRIAN, Daniela FILIP, Iurie CAPRIAN*

Universitatea de Stat din Moldova

Vorbind despre Soft Power, este necesară interpretarea acesteia. Ideea de existență a SP aparține americanului J.Nye. SP este o forță nemăsurabilă. Lipsa SP și prezența SP în Partea de Apus a Germaniei au contribuit la prăbușirea „zidului” de separare a populației. SP a sfidat FD, a eliminat-o pe aceasta și a contribuit la unificarea Germaniei. J.Nye a definit SP după cum urmează: este posibilitatea de a face, de a contribui la desfășurarea unor procese economice, sociale, care fără prezența SP nu s-ar fi produs.

Cuvinte-cheie: *Soft Power, Forță Dură, inovație, extindere a relațiilor, afaceri economice, știință economică, relații economice, economie, politici economice, factori economici, sancțiuni economice.*

SOFT POWER IN THE FOREIGN POLICIES OF THE STATES

When speaking of Soft Power, it is required to interpret the notion. The idea of the existence of SP belongs to American J.Nye. SP is an unquantifiable forces. Absence of SP and presence of SP in the west of Germany contributed to the fall of the "wall" separating the population. SP defied BF, removed it, and contributed to the unification of Germany. J.Nye provided a definition: SP is the ability to do, to contribute to the course of economic, social processes, which, without the presence of SP, would not occur.

Keywords: *Soft Power, Brute Force, innovation, expansion of relations, economic affairs, economics, economic relations, economy, economic policy, economic factors, economic sanctions.*

În ultimii 10 ani SUA utilizează foarte intens în politica sa externă SOFT POWER (SP). Spre deosebire de SOFT POWER, FORȚA DURĂ (FD) este, în unele cazuri, mult restricționată de cei mai diferiți factori. Prin FD în continuare vom înțelege utilizarea de către SUA a unor sancțiuni, a forței militare. Cu SP este imposibil de „manipulat”, în schimb SP produce efecte de lungă durată. SP poate fi utilizată pentru soluționarea multor probleme, care în câmpul FD nu au soluții. SP este utilizată de către SUA intensiv, conștient și nu fără succes. Multe țări din Europa de Est (de exemplu, Republica Moldova, Georgia, Ucraina) cu ușurință acceptă modalitățile de soluționare a unor probleme economice, sociale, ecologice, de educație, a celor ce țin de progresul tehnico-științific, propuse de reprezentanții SUA. Pentru țările din Europa de Est, SP a SUA s-a transformat într-un etalon, într-un exemplu care trebuie urmat. SP a SUA a creat în lume o imagine pozitivă despre SUA. În acest context, subliniem că utilizarea SP este mai puțin „costisitoare” decât FD, este mai „umană” decât FD; SP nu este (și nu poate fi) restricționată de niciun factor. În țările din Europa de Est, SP a SUA este studiată nu pentru a organiza ceva anti-SUA, ci pentru a urma exemplul SUA și a depune „efort” științific, cultural, tehnologic etc. pentru a-și crea propria SOFT POWER. Crearea de către fiecare stat a propriei SP este și rezultatul creșterii nivelului de umanitate a populației. FD tot mai mult este „respinsă” de populația Terrei. FD este respinsă și de dependența reciprocă interstatală. Nu există sancțiuni sau războaie unde ar avea de pierdut numai un participant dintre partenerii implicați în conflict. Actualmente, utilizarea FD va multiplica cu certitudine numărul problemelor, va genera proteste, va contribui la reducerea PIB, la reducerea puterii de cumpărare a monedei naționale, la creșterea inflației, la reducerea nivelului de trai al populației.

Vorbind despre SP, este necesară interpretarea acesteia. Ideea de existență a SP aparține americanului J.Nye [5]. SP este o forță nemăsurabilă. Lipsa SP și prezența SP în Partea de Apus a Germaniei au contribuit la prăbușirea „zidului” de separare a populației. SP a sfidat FD, a eliminat-o pe aceasta și a contribuit la unificarea Germaniei. J.Nye a definit SP în felul următor: *este posibilitatea de a face, de a contribui la desfășurarea unor procese economice, sociale, care fără prezența SP nu s-ar fi produs.* SP a SUA în Germania a soluționat o problemă (problema unificării) care cu FD nu putea fi soluționată. SP apare ocolind guvernul. Însă, guvernul poate contribui prin modalități indirecte la multiplicarea SP; forța SP, de exemplu, a SUA poate facilita soluționarea unor probleme în relațiile economice internaționale ale SUA cu alte țări. Altfel spus, „atractivitatea”, „competitivitatea” SUA sunt determinate nu doar de eforturile guvernamentale, ci și de succesele societății americane de a iniția, de a consolida, de a multiplica SP. În principiu, SP nu este o categorie absolută, ceea ce pentru unii este un exemplu de urmat, pentru alții – un argument pentru evenimentul,

procesul respectiv – de anticipat, de ocolit. Alte popoare (de exemplu, din țările UE, din Republica Moldova, Georgia, Ucraina etc.) văd în succesele SUA un „suport”, un „arbitru”, o „speranță” în viitorul lor. Deci, forța SUA este constituită din două forțe: SP și FD. Ultima (FD) este utilizată de către SUA, în exclusivitate, când SP este insuficientă. FD se manifestă când o țară impune o altă țară să accepte anumite relații economice, sociale, utilizând sancțiunile, forța armată. SP se manifestă prin nivelul de atractivitate a culturii, științei, ideologiei, formele de organizare statală, tradiții, istorie, prin realizările țării în dezvoltarea tehnologică, economică, socială, respectarea drepturilor omului. Deci, FD este o forță directă; SP este o forță indirectă. SP este creată (trebuie să fie creată) de succesele țării, de eforturile de proveniență internă; SP nu este „cuantificată”, este mare, este mică, este bună sau nu de urmat, este determinată de „gusturile” exteriorului. FD este utilizată la „comandă” și are efecte de scurtă durată; SP este creată în timp, pe parcursul istoriei, și poate genera anumite rezultate doar cu anumită probabilitate. Un impact considerabil asupra SP îl are progresul tehnico-științific, tehnologic, inovațional al țării (în cazul nostru, al SUA). SP poate fi „pasivă”, poate fi „activă”. În primul caz țara-obiect urmărește, de exemplu, experiența SUA, fiindcă acestei țări-obiect îi place de SUA; în cazul doi deja SUA întreprinde anumite măsuri de convingere, îi acordă țării-obiect anumite „facilități” umanitare, de educație, științifice, inovaționale etc.

Pot fi enumerate 5 domenii în care SUA își orientează eforturile pentru multiplicarea SP: cultura și promovarea limbii; colaborări în domeniul educației, științifico-tehnic, inovațional; extinderea relațiilor economice; dezvoltarea diplomației populare; contribuții la soluționarea problemelor globale ce țin de sănătate, ecologie, migrații, terorism etc. Printre programele ce țin de fortificarea SP enumerăm: Fulbright Program, program destinat studenților străini; Hubert H. Humphrey Program, destinat specialiștilor superdotați din alte țări; Edmund S. Muskie Programme, destinat absolvenților universitari care doresc să-și continue masteratul; Benjamin Franklin Transatlantic Fellows Summer Institute, destinat elevilor din Asia Centrală; Access Program, destinat studierii limbii engleze de către tinerii doritori din familii sărace; Future Leaders Exchange Program, destinat inițierii și consolidării relațiilor dintre popoare; Global UGRAD Program, destinat studenților din alte țări care doresc să-și actualizeze cunoștințele în SUA. Printre alte domenii în care SUA își consolidează SP enumerăm: susținerea și dezvoltarea democrației; susținerea businessului mic și mijlociu; perfecționarea activităților CEO. Pe parcursul istoriei, SP a existat pentru fiecare stat. SP se manifestă prin succesele (insuccesele) în soluționarea (nesoluționarea) unor probleme, prin modul de a depăși unele situații dificile. Însă, SP devine o modalitate, un mijloc de soluționare a unor probleme odată cu creșterea nivelului de globalizare, cu creșterea dependenței reciproce dintre state. SP poate fi creată de către modul de viață al societății, fără ca guvernul să se implice cu „mecanismele” sale în finanțarea, coordonarea și asigurarea juridică a SP. Participarea activă a comunității și a guvernului contribuie la consolidarea, fortificarea, multiplicarea SP. În aceste eforturi au de câștigat și societatea în ansamblu, și imaginea în exterior a țării, guvernul devenind „dotat” cu încă o modalitate de soluționare a problemelor țării fără a recurge la FD. SP este constituită din succesele soluționării de către guvern, de către societate a unor probleme sociale, economice, ecologice.

Orașul Dresden din Germania, unul dintre cele mai curate și îngrijite orașe ale Europei, a introdus în anul 1994 sistemul de colectare a deșeurilor după metoda „pay-as-you-throw”, bazată pe principiul: plătești exact atât cât ai aruncat. În orașul Dresden volumul ambalajelor care pot genera „gunoi” a crescut, iar volumul „gunoiului” s-a redus. Mecanismele tehnice de realizare a acestui principiu sunt o altă problemă. Orașul Dresden, datorită mentalității populației, a obținut o componentă SOFT POWER.

Factorii ce determină SOFT POWER diferă de la o țară la alta. În acest context și mai actuală este problema cuantificării SOFT POWER prin intermediul unui indicator integral. De exemplu, în *Marea Britanie*, SOFT POWER este determinată de cinci domenii. Altfel spus, domeniile reprezintă componentele SOFT POWER, vectorul SOFT POWER al Marii Britanii: cultura și promovarea limbii, colaborările Marii Britanii în domeniul educației, științifico-tehnic, inovațiilor; extinderea relațiilor, afacerilor economice cu alte țări; extinderea diplomațiilor populare, contribuții la dezvoltarea relațiilor economice, tehnologice, sociale, internaționale. Prin intermediul vectorului SP Marea Britanie își consolidează, își multiplică SP. Pentru fiecare domeniu, Marea Britanie își stabilește scopurile, criteriile și restricțiile respective. Numai în anii 2012-2013 Marea Britanie a cheltuit cca 1 mil. de dolari SUA, din care: 54% pentru studierea limbii engleze; 27% în domeniul educației; 7% în domeniul culturii, științei, tehnologiilor [1]. Marea Britanie își multiplică SOFT POWER în circa 110 țări.

O altă evoluție a SOFT POWER a avut loc în **Germania**. Agresiunea lui Hitler a determinat în mare măsură o reducere a SOFT POWER. După unificarea Germaniei, SOFT POWER germană este determinată de componentele vectorului SP german: știință, cultură, educație, relații economice, extinderea relațiilor economice, sociale, ecologice internaționale. Doar într-un singur an, 2012, Germania a cheltuit peste 1 mil. dolari SUA pentru a-și fortifica SOFT POWER-ul său [2].

SP a **Italiei** este caracterizată de vectorul cultură, extinderea limbii, educație, colaborări științifico-tehnice, inovaționale, relații economice, sociale, ecologice internaționale.

Vectorul SP a **Canadei** este constituit din mai multe componente: Canada participă la soluționarea problemelor umanitare internaționale, promovează o politică de menținere a păcii; contribuie la extinderea relațiilor internaționale; promovează politici multilaterale, inclusiv politici de asigurare a securității personale, multiculturalismul. În relațiile externe Canada își orientează eforturile în domeniul umanitar. Canada nu este o țară mare. Numărul populației nu depășește 35 milioane de locuitori, forțele militare sunt sub 65 mii de soldați, însă este o țară mare la capitolul PIB per capita. Canada (prin G.Hamri) este o țară care: a elaborat și a promovat în ONU Declarația Universală a Drepturilor Omului (1948); a propus (1956) crearea forțelor militare ale ONU; este o țară unde imigranții sunt protejați; este un donor internațional (peste 150 de țări au profitat de ajutoarele umanitare din Canada); și-a pus la baza relațiilor externe cu alte state principiul „humane internationalism”. Prin politicile sale, Canada singură își creează SOFT POWER, nu permite ca acesta să fie creat de către „conurenții” țării. Printre valorile canadiene, orientate spre export, care în mare măsură determină SOFT POWER, enumerăm: antimilitarismul care presupune reducerea la minimum necesar a cheltuielilor bugetare cu destinații militare, excluderea obligativității serviciului militar; respectarea drepturilor imigranților, antrenarea acestora în munca socialmente utilă; respectarea principiilor democratice în activitățile structurilor statale; respectarea principiului multiculturalismului din țară; asigurarea securității minorităților naționale; protecția mediului natural, soluționarea problemelor ecologice; participarea țării la identificarea și soluționarea problemelor globale; promovarea cetățenilor canadieni în structurile internaționale; problemele interstatale trebuie soluționate, în exclusivitate, în baza realizării unui CONSENS.

SOFT POWER a Chinei este constituită, determinată de domeniile: extinderea și popularizarea limbii chineze; popularizarea culturii chineze; extinderea colaborărilor în domeniul educației; dezvoltarea relațiilor economice și colaborărilor tehnico-științifice; contribuții la dezvoltarea internațională; dezvoltarea diplomației populare; susținerea compatrioților.

Conform conceptului SOFT POWER, în SOFT POWER sunt incluse trei componente de bază: atractivitatea sistemului de valori ale țării; atractivitatea culturii; eficiența influenței externe prin modalități nemilitare. SOFT POWER este opusul FORȚEI DURE (forța sancțiunilor de diverse tipuri, forța armată). Fiecare stat, indiferent de dimensiunile sale, tinde să-și promoveze anumite succese pentru a-și promova SOFT POWER, adică FORȚA ATRACTIVITĂȚII, FORȚA MOALE, un statut neoficial al țării. SOFT POWER contribuie la creșterea credibilității din partea partenerilor potențiali. Oricât de utilă și necesară ar fi SOFT POWER, actualmente nu există o modalitate de cuantificare, de a exprima SOFT POWER printr-un număr, printr-un scalar, și deci nici nu pot fi comparate statele după criteriul SOFT POWER. Cu certitudine putem afirma: SOFT POWER este în dependență inversă cu FORȚA DURĂ; este în dependență directă cu nivelul de dezvoltare culturală, socială, intelectuală, umanitară a societății. Dacă statul nu dispune de FORȚĂ DURĂ (armată), acest stat poate deveni victima unei agresiuni interne sau externe; dacă statul nu dispune de SOFT POWER, atunci se va „prăbuși” fără intervenții interne, externe. China, prin intermediul SOFT POWER, urmărește anumite scopuri, inclusiv: inițierea de noi piețe de desfacere la nivel local, regional, mondial; crearea pentru China a unui mediu favorabil pentru progresul social, economic, tehnologic; asigurarea securității culturii chineze în urma „invaziei” SOFT POWER din alte state; extinderea culturii chineze în alte țări; crearea premiselor pentru dezvoltarea tehnologică a țării, pentru creșterea PIB-ului Chinei; creșterea statutului statului chinez, transformarea Chinei în ȚARĂ-LIDER mondial; realizarea unei dezvoltări sustenabile a economiei chineze.

O altă evoluție are SP a **Franței**. Franța este o țară lider în știință, cultură, artă, sport. Franța își multiplică SP prin: promovarea limbii în alte țări; promovarea culturii; dezvoltarea relațiilor economice, sociale; dezvoltarea diplomației populare; contribuții la dezvoltarea internațională. Unul din principiile diplomației franceze, în baza căruia Franța își fortifică SP – lupta cu nerespectarea drepturilor omului. În scopul multiplicării SP,

guvernul francez eliberează resurse materiale, financiare, intelectuale. După eforturile de extindere a valorilor franceze în alte țări, Franța este depășită numai de SUA. Bugetul SP este repartizat structurilor: ministerului afacerilor externe (47%); educației (19,6%); forțelor armate (18,6%); ministerului afacerilor interne (4,4%); structurilor economice, financiare (3,1%); de tineret (2,3%); structurilor premierului (1,8%); structurilor în domeniul transporturilor (3,2%). Altfel spus, în crearea, multiplicarea și fortificarea SP sunt implicate toate structurile guvernamentale ale țării. În relațiile internaționale, Franța insistent susține și promovează diplomația populară, educația, progresul tehnico-științific, colaborările inovaționale, acordă diverse burse pentru persoanele sărace, contribuie la extinderea relațiilor economice, sociale, internaționale. Fiecare țară, pornind de la obiceiurile, modul de viață, tradițiile, așezarea geografică, condițiile climaterice, de la propria istorie, își creează SP.

SP a **Japoniei**. Tradițional, în orice problemă Japonia studiază experiența altor țări. Nu este excepție și SP. Datele obținute Japonia le suplimentează cu specificul național, își elaborează propria SP. Japonia își fortifică SP în domeniile: extinderea culturii, limbii; colaborări în domeniul educației; participarea în diverse proiecte și programe ce presupun dezvoltarea economică, socială; susținerea businessului mic și mijlociu. Japonia intens își promovează valorile istorice, naționale, succesele științifice, inovaționale. Japonia are o cultură națională multiseclară, tradiții vechi, dar a reușit să se modernizeze, a devenit țară-lider, membru al țărilor G7. În toate activitățile interne, externe Japonia tinde să-și sporească imaginea țării. J.Nye, autorul categoriei SP [5], și-a elaborat conceptul SP aducând exemplul Japoniei: una din țările cu cele mai multe patente înregistrate, cu cele mai multe participări la acordarea ajutoarelor umanitare, este țara în care durata vieții umane este cea mai mare. În opinia lui J.Nye, creșterea SP parțial este marginalizată de conservatismul cultural, de etica națională, de modul japonez de viață. SP este umbrită de trecutul militar, de succesele nesemnificative în extinderea limbii.

În alte condiții își desfășoară activitățile sale **Turcia**. Aflându-se la intersecția Europei și Asiei, această țară, cu specificul său istoric, geopolitic, își fortifică cu succes în ultimii 20 de ani SP. Prin SP, Turcia își crește influența asupra țărilor din Caucaz, din Asia Centrală. Reformele democratice din Turcia au redus considerabil influența militarilor asupra politicilor economice, sociale, externe ale țării. La baza politicilor externe, Turcia respectă principiul zero în probleme cu țările vecine care în mare măsură a contribuit la creșterea SP. Prin politicile sale, Turcia a devenit un model, un etalon spre care ar trebui să tindă țările arabe, care sistematic și încontinuu se „războiesc”. SP a Turciei își desfășoară activitățile în domeniile: extinderea limbii; educație; știință; colaborările internaționale; cultură; artă; soluționarea problemelor țărilor arabe. Principiile de bază ale politicii externe a Turciei: asigurarea unui echilibru, a unei balanțe între securitatea populației și democrație; politica problemelor zero cu vecinii; o politică diplomatică activă pentru promovarea păcii; diversitatea relațiilor economice ale Turciei cu partenerii din exterior în scopul asigurării independenței țării; participarea la soluționarea unui număr maxim de probleme cu caracter global. Din toată diversitatea de factori care determină SP pot exista factori specifici și factori generali pentru SP a tuturor țărilor.

Factorii cu impact asupra SP. Imaginea despre o țară este determinată de un șir de caracteristici create de țara respectivă. Realizând o imagine pozitivă, țara devine atractivă pentru atragerea investițiilor, creșterea exportului, creșterea numărului de turiști, imigranți, asigurarea dezvoltării sustenabile a economiei. În condițiile globalizării, creșterii nivelului de competitivitate pe toate piețele interne și externe, fiecare țară este co-interesată în crearea unei imagini pozitive despre dânsa, în utilizarea imaginii în procesele de stabilire a relațiilor internaționale. Prin imaginea sa pozitivă, țara mai ușor își poate promova interesele naționale la nivel mondial. În acest context, de creare și utilizare a imaginii, sunt necesare eforturile teoreticienilor, guvernatorilor țării. Imaginea țării poate fi (dar nu trebuie lăsată) la „discreția” incertitudinii; guvernul, potențialul teoreticienilor țării respective trebuie să fie orientat la crearea SOFT POWER, la cuantificarea acesteia. Din multitudinea de indicatori, componente ale SP, Institute for Government și revista Monocle Magazine [6] au stabilit 5 indicatori agregați: „Cultura”, care reflectă cantitatea și calitatea produselor culturale, propagarea și promovarea acestora pe piața mondială. În indicatorul „Cultura” sunt incluse componentele (indicatorii) ce caracterizează numărul anual al turiștilor ce frecventează Marea Britanie, succesele țării în competițiile sportive, în crearea operelor muzicale; „Conducerea de Stat”, care reflectă produsele activităților de guvernare, cantitatea și calitatea acestor rezultate (produse) de guvernare, inclusiv libertatea și dezvoltarea omului, calitatea vieții; „Diplomația”, influența Statului la nivel regional, global, ajutoarele umanitare internaționale;

„Educația”, capacitatea de atractivitate a studenților străini, crearea universităților de calitate; „Business, Inovație”, atractivitatea relativă a afacerilor, potențialul inovativ al țării, nivelul de competitivitate a produselor, tehnologiilor naționale. SP este o mărime relativă, subiectivă, dinamică. Ea este determinată de opinia subiectivă a fiecărui individ. Evenimentele, rezultatele guvernării unei țări pot fi acceptate de către unii și respinse de către alții. De exemplu, o bună parte dintre ruși acceptă, susțin politicile agresive ale lui Putin, alții (intelectualitatea) o resping. SP este creată cu eforturile guvernamentale, ale societății în ansamblu. Și fiindcă în SP sunt prezente componente ce țin de dezvoltarea economică, socială, de succesele, insuccesele țării respective și SP în dinamică se schimbă. SP este o forță care, sub impactul globalizării, progresului tehnologic, evoluează în timp.

Modalitățile de utilizare de către guvern, de către populație a SP sunt cele mai diverse (și chiar imprevizibile), în dependență de condițiile și specificul problemelor social-economice, politice, demografice, ecologice, de scopurile pe care țara își propune să le realizeze. Fiecare cu „traectoria” sa de dezvoltare, care în mare măsură devine unul din factorii determinanți ai SOFT POWER. De exemplu, în [3] sunt specificate Dominant power of the USA; Attractiveness power of Europe; Wise power of China; Sophisticated power of India; Mysterious power of the East. Suplimentar, în fiecare țară, în dependență de obiceiuri, tradiții, confesii, condiții geografice, climaterice, asupra SOFT POWER sunt impuse anumite restricții, condiții. Totuși, pe fonul „traectoriilor”, al specificațiilor, restricțiilor pot fi evidențiați factorii cu impact, evidențiate componentele „vectorului” SOFT POWER, care servesc reper în stabilirea și dezvoltarea relațiilor interstatale în domeniile economice, culturale, științifice, inovaționale, de securitate etc. În linii mari pot fi stabilite trei sectoare, domenii, unde se regăsesc componentele SOFT POWER: economia, politica, cultura. În domeniul „Economia” sunt incluși factorii, indicatorii: activitățile investiționale; contribuții la dezvoltarea internațională. În domeniul „Politica”: caracterul relațiilor cu alte state; participări în diverse organizații internaționale. În domeniul „Cultura”: atractivitatea valorilor culturale; atractivitatea modului de viață al populației din țară [3]. Potrivit International Organisations Research Journal [4], SOFT POWER poate fi analizată în profilul a două aspecte: 1) valorile naționale, ideile, idealurile; 2) mecanismele de realizare a valorilor naționale. O altă problemă în analiza SOFT POWER este stabilirea numărului țărilor pentru care se va analiza SOFT POWER. Analiza poate fi efectuată la nivel mondial (pentru toate țările), la nivel continental, regional. Dar, analiza poate fi efectuată selectiv pentru un anumit număr de țări. De exemplu, în [4] se întreprinde o încercare (în viziunea noastră, reușită) de a face analiza mecanismelor de creare a SOFT POWER pentru SUA, China, Germania, Marea Britanie și un grup constituit din 10 țări, numit grupul țărilor partenere: Kazahstan, Ucraina, Armenia, Azerbaidjan, Uzbekistan, Tadjikistan, Mongolia, Kârgâzstan, Vietnam, Brazilia. Stabilirea țărilor propuse pentru a fi supuse analizei după criteriul SOFT POWER, a mecanismelor pentru realizarea SOFT POWER, stabilirea ratingului, ordinea acestora (a țărilor) depinde de scopul analiticilor, cercetărilor. Componenta poate fi determinată de problemele cu care se confruntă populația, de problemele care ar putea fi soluționate cu ajutorul SOFT POWER. Important, în cazul dat, sunt nu rezultatele, ci metodologia analizei mecanismelor de creare a SOFT POWER. În [4], pentru determinarea SOFT POWER în țările examinate au fost stabilite 5 direcții: cultura și promovarea limbii; colaborări în domeniile educației, științei și tehnicii; dezvoltarea legăturilor constructive; dezvoltarea diplomației populare; contribuții la dezvoltarea internațională. Activitățile guvernamentale în fiecare direcție pot fi „dezagregate”: cultura și promovarea limbii include învățarea limbii, extinderea dialogurilor, interacțiunile guvernamentale; colaborările în domeniile educației, științei și tehnicii includ susținerea persoanelor, organizațiilor din țările partenere, dezvoltarea colaborărilor în domeniul educației și științei, susținerea structurilor științifice, savanților din țările partenere; dezvoltarea legăturilor (relațiilor) constructive include susținerea businessului național al țărilor partenere, dezvoltarea relațiilor bilaterale; dezvoltarea diplomației populare include programe de instruire a tineretului, a liderilor politici potențiali, susținerea sectoarelor necomerciale, susținerea diasporei din exterior; contribuțiile la dezvoltarea internațională includ promovarea intereselor naționale, susținerile financiare, acordarea diverselor proiecte în domeniile educației, excursiile profesionale. Numărul direcțiilor (domeniilor) în care guvernul își desfășoară activitățile în scopul sporirii (multiplicării) SOFT POWER, nivelul de dezagregare a fiecărui domeniu nu țin de probleme de principiu. Pentru exemplificarea metodologiei de analiză a evoluției creșterii SOFT POWER admitem 5 domenii, care pot fi dezagregate (fiecare) în 7 subdomenii (Fig.1).

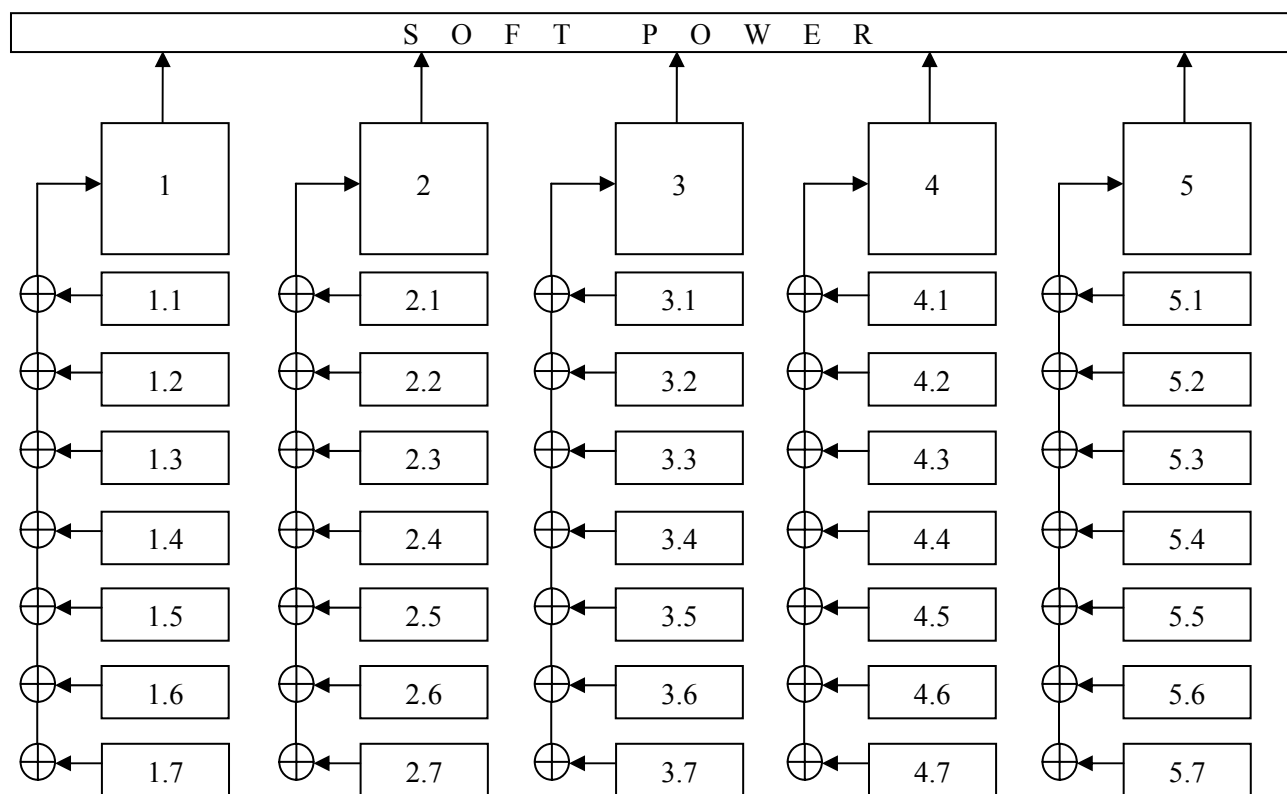

Fig.1. Schema-bloc „Mecanismele și submecanismele de creare a SOFT POWER”.

Legendă la Figura 1:

1 – *cultura și promovarea limbii*: 1.1 – învățarea limbii; 1.2 – extinderea dialogurilor guvernamentale; 1.4 – organizarea acțiunilor culturale; 1.5 – promovarea filmelor, artei, literaturii, muzicii; 1.6 – programe de studiere a limbii, organizarea studierii limbii, inclusiv la distanță; 1.7 – organizarea expozițiilor, competițiilor sportive, excursiile turistice; 2 – *colaborări în domeniul educației, științei și tehnicii*: 2.1 – susținerea și promovarea persoanelor, organizațiilor din țările partenere; 2.2 – dezvoltarea colaborărilor în domeniul educației, științei; 2.3 – susținerea structurilor științifice, savanților din țările partenere; 2.4 – promovarea inovațiilor în țară, în exteriorul țării; 2.5 – promovarea parteneriatului în elaborările științifice, tehnice; 2.6 – promovarea publicațiilor naționale științifice, tehnice, tehnologice; 2.7 – promovarea programelor naționale în țările partenere; 3 – *dezvoltarea legăturilor constructive*: 3.1 – susținerea businessului național, promovarea în exterior a metodelor de susținere a businessului; 3.2 – perfecționarea metodelor de organizare, prognozare, promovarea acestora în exterior; 3.3 – extinderea relațiilor bilaterale în procesele de elaborare a planurilor indicative guvernamentale; 3.4 – perfecționarea structurii activităților economice; 3.5 – perfecționarea structurii exportului, importului; 3.6 – evidențierea problemelor-cheie în funcționarea economiei naționale; 3.7 – formularea și soluționarea problemelor ecologiei; 4 – *dezvoltarea diplomației populare*: 4.1 – programe de instruire a tineretului, a liderilor politici; 4.2 – susținerea sectoarelor necomerciale; 4.3 – susținerea în exterior a diasporei naționale; 4.4 – programe pentru inițierea tineretului în diplomație; 4.5 – promovarea ideilor democratice, liberale în activitățile guvernamentale; 4.6 – organizarea cursurilor de educație a tineretului în domeniile politic, economic, social; 4.7 – organizarea structurilor de coordonare a activităților în domeniul diplomației populare; 5 – *contribuții la dezvoltarea internațională*: 5.1 – susținerea financiară acordată diverselor proiecte în domeniul educației, excursiilor profesioniste; 5.3 – participarea activă cu ajutoare umanitare în cazurile unor situații extreme; 5.4 – acordarea unor ajutoare țărilor partenere cu specialiști în medicină, inginerie, organizare, educație; 5.5 – stimularea morală și materială a personalului național creativ; 5.6 – participare activă la soluționarea unor probleme apărute în situațiile extreme; 5.7 – participare la sistemul de sancționare a țărilor inițitoare de conflicte militare.

Indirect însă, eficiența guvernării economiei naționale poate crea premise pentru SOFT POWER a țării. Eficiența guvernării este determinată, în mare măsură, de conceptul, ideologia guvernării: guvernatorii sunt martori pasivi cum „cererea” și „oferta” soluționează problemele socioeconomice ale țării sau guvernatorii se includ activ în desfășurarea activităților economice din țară prin intermediul unor Planuri Indicative (PI), prin intermediul unui „arbore” de programe-scop în vederea soluționării problemelor socioeconomice. Eficiența guvernării depinde de un șir de factori, inclusiv de nivelul corupției (Perception of Corruption – Transparency

International), de eficiența funcționării structurilor (institutilor) guvernamentale (Worldwide Governance Indicators), de eficiența institutilor de cercetări științifice (Governance Research Indicator), de calitatea serviciilor prestate de către stat, de un șir de indicatori economici, sociali, ecologici, de dinamica acestora, de indicii calității vieții (Human Wellbeing Index). Eficiența guvernării depinde, aparent, de eficiența activităților de serviciu, de motivarea muncii personalului. În unele țări, sunt elaborate structuri guvernamentale și fiecare structură „face” ce poate; în altele – este elaborat conceptul guvernării, principiile guvernării, sunt enumerate și formulate problemele ce necesită soluționare și numai după acestea sunt elaborate structuri guvernamentale. Guvernarea funcționează eficient numai dacă toate structurile guvernării sunt orientate la realizarea unui PI. În baza PI, unic pe țară, sunt formulate programele-scop care sunt orientate la soluționarea unui „arbore” de subprobleme. În PI sunt concretizate nu doar multitudinea de probleme, dar și volumul de resurse, inclusiv financiare, sunt specificați executanții cu responsabilitățile concrete în timp și în spațiu. În economie, sociologie există anumiți indicatori, indici pentru cuantificarea (măsurarea) activităților desfășurate. În sistemul guvernamental fiecare persoană „se ascunde” în spatele unor succese realizate de către societate, sunt lipsă indicatorii calității guvernării în profilul fiecărui executant. În cazurile estimării calității guvernării după rezultatele realizate de către economia de piață, lăsată la discreția CERERII și a OFERTEI, aceasta nu va reflecta eforturile, profesionalismul, cunoștințele guvernanților, ci a mecanismelor liberale de piață. Politicile liberale sunt categoric inacceptabile în cadrul funcționării sistemului de guvernare. Guvernatorii (structurile guvernamentale) trebuie orientați nu la soluționarea problemelor formulate de către fiecare structură în parte. Acestea (structurile, instituțiile) guvernamentale trebuie să fie executanți ai problemelor formulate deja în conceptul de guvernare, în „arborile” de guvernare. O guvernare poate fi „eficientă” și pentru a realiza un scop secundar, nu de primă importanță pentru țară, pentru societate. Guvernanții trebuie să fie „conduși” pe „verticală” în mod centralizat pentru realizarea arborelui de probleme-scop. „Calitatea” arborelui poate determina calitatea guvernării. Un arbore de probleme, nu de primă gravitate, importanță, dar cu o guvernare bună, executorie, nu poate asigura calitatea guvernării țării; ar fi o guvernare a unor probleme din țară, dar nu a problemelor-cheie. Rapoartele despre funcționarea structurilor guvernamentale nu trebuie să fie „o sumă” de activități (poate și utile) a guvernanților, ci trebuie să reflecte în primul rând nivelul de soluționare a problemelor din arborele conceptului. Conceptul, arborele trebuie să fie discutat, analizat de structurile științifice, de specialiștii în cauză, de experți. Conceptul, arborele trebuie să aibă „autori”. Autorii trebuie să poarte responsabilitate de calitatea arborelui de probleme. Arborele problemelor trebuie să fie elaborat: pentru primul an; pentru primii doi ani; pentru primii trei ani etc. Orice reorientare, corectare a arborelui problemelor trebuie argumentată de experții proiectului; aceștia trebuie să-și asume responsabilitatea de previziunile, scopurile nereușite care sunt supuse unor modificări, schimbări. Arborele problemelor trebuie să includă: metodele de soluționare a problemelor respective; sistemul de date, indicatorii prin intermediul cărora pot fi estimate activitățile guvernanților. Guvernanții trebuie să posedă un set de cunoștințe pentru soluționarea problemelor din arbore. Deci, guvernanții sistematic trebuie supuși examinărilor respective de către experții, autorii arborelui. Dacă executanții respectivi nu dispun de cunoștințele necesare, rezultatele activității guvernului vor fi estimate cu „insuficient”, oricât de adecvat, de reușit ar fi arborele de probleme. Imaginea țării este creată, în mare măsură, de „iscusița” guvernării. Iscusița, la rândul ei, determină creșterea economică.

Bibliografie:

1. British Council (2013) Annual Report 2012-2013: <http://www.britishcouncil.org/sites/britishcouncil.uk2/files/annual-report-2012-2013.pdf>; 21.02.2014
2. DAAD Landesinformationen: // www.daad.de/en/, 4/XII 2013
3. LEONOVA, O. „Meagcaia sila” – resurs vneșnei politiki gosudarstva. În: *NAJ OBSERVER*, 2013, nr.4, <http://www.rau.su/observer/nr.4.2013/027.040.pdf>
4. LAZUTINA et al. A Systemation of the Best SOFT POWER Practices. In: *International Organizations Research Journal*, 2014, no.2, p.229.
5. NYE, J. *Bound to lead: The Changing Nature of American POWER*, 1990.
6. SOFT POWER SURVEY-2012. In: *Monocle*, vol.6, no.59 <http://monocle.com/film/affairs/soft-power-survey-2012>
7. U.S. Agency for International Development // www.usaid.gov/howe-are, 31.01.2014

Prezentat la 15.10.2014